

TX-28EX1F Operating Instruction

Français

←
BACK

EXIT

Panasonic



TX-28EX1F

Téléviseur couleur

DIGITAL
8-BIT
Technology



Quintrix

TOP
TEXT

Mode d'emploi

BIENVENUE

Cher client Panasonic,
Bienvenue dans la famille des utilisateurs de produits Panasonic. Nous espérons que ce téléviseur couleur vous procurera des années de joie. Cet appareil étant extrêmement sophistiqué, nous vous recommandons de vous reporter tout d'abord au guide de mise en route rapide avant de prendre connaissance du mode d'emploi complet que vous devrez conserver soigneusement à des fins de référence ultérieure.

TABLE DES MATIERES

Avertissements et précautions	2	Liaison Q-Link	17
Guide de mise en route rapide	3	Sélection et configuration AV	18
Commandes principales	4	Fonction Magnétoscope/Lecteur de vidéodisque DVD	19
Utiliser les menus sur écran	5	Fonction Télétexte	20
Menu Image	6	Connexions audio/vidéo (AV)	22
Menu Son	7	Via les prises avant AV3 audio/vidéo (RCA) et la prise de casque	22
Menu Configuration	8	Brochage des prises PERITEL et S-Vidéo	22
Menu Réglage	9	Via les prises arrière (PERITEL) 21 broches AV1 / AV2 et la prise de sortie audio RCA	23
Menu Réglage - Edition des programmes	10	Diagnostic des pannes	24
Menu Réglage - Configuration automatique	14	Informations générales	25
Menu Réglage - Réglage manuel	15	Caractéristiques	25
Langue OSD	16		

AVERTISSEMENTS ET PRÉCAUTIONS

- Ce téléviseur est conçu pour fonctionner sur un réseau de 220-240 V, 50 Hz, C.A.
- N'exposez jamais le téléviseur à la pluie ou à une source d'humidité excessive, des chocs électriques ou même un risque d'incendie pourrait en résulter et endommager l'appareil.
- **ATTENTION : HAUTE TENSION !!!**
Ne retirez jamais le couvercle arrière pour ne pas laisser sans protection les pièces sous tension. Le téléviseur ne contient aucune pièce interne réparable par l'utilisateur.
- Evitez d'exposer le téléviseur directement aux rayons du soleil ou à toute autre source de chaleur.
- L'interrupteur marche/arrêt de ce modèle ne déconnecte pas totalement le téléviseur de l'alimentation secteur. Débranchez la fiche de la prise murale si le téléviseur ne doit pas être utilisé pendant une période de temps prolongée.
- **ENTRETIEN DE L'ÉBÉNISTERIE ET DU TUBE CATHODIQUE**
Débranchez la fiche de la prise murale. Nettoyez l'ébénisterie et le tube cathodique à l'aide d'un chiffon doux légèrement humide et d'un détergent non abrasif. N'utilisez pas de produits de nettoyage à base de benzol ou de pétrole. Manipulez l'écran du téléviseur avec soin, car celui-ci peut produire de l'électricité statique.
- Une ventilation suffisante doit être prévue afin d'éviter une éventuelle détérioration des composants électroniques. Il faut prévoir au moins un espace de 5 cm tout autour du téléviseur, même si celui-ci est placé dans un meuble ou entre des étagères.

GUIDE DE MISE EN ROUTE RAPIDE

Vérifiez que vous disposez bien des accessoires suivants



Télécommande
(EUR511200)



Piles pour télécommande
(2 x R6 (UM3))

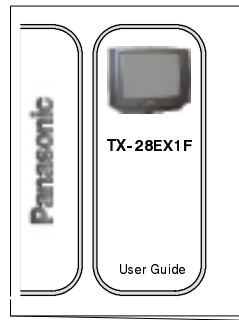

Mode d'emploi TQB8E2620

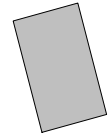

Garantie couvrant le
téléviseur

Piles pour télécommande

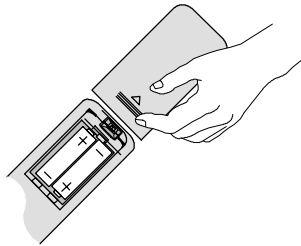

- Assurez-vous que les piles sont correctement installées.
- Ne mélangez pas piles neuves et piles usées. Retirez immédiatement les piles usées.
- N'utilisez pas de piles de types différents, c.-à-d. des piles alcalines et au manganèse, ou des piles rechargeables (Ni-Cad).

GUIDE DE MISE EN ROUTE RAPIDE

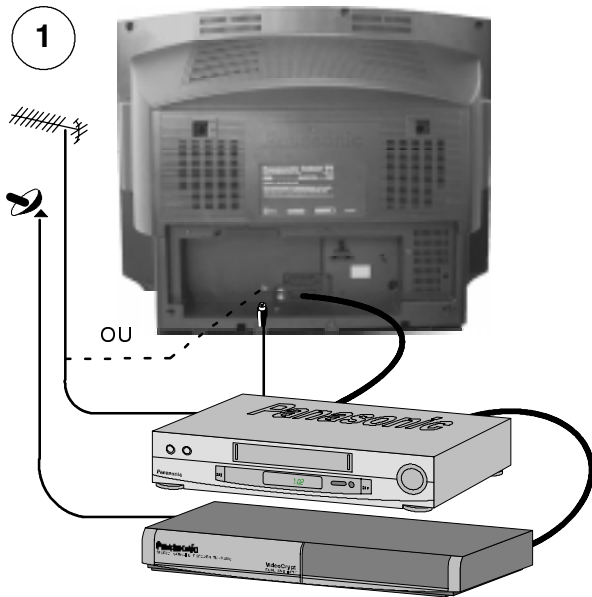

Branchez l'antenne et raccordez l'équipement auxiliaire

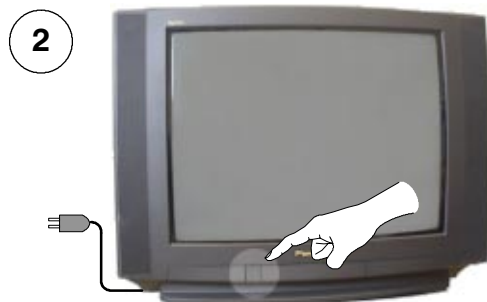

Commencez par vous assurer que le magnétoscope est en mode Veille, puis branchez et allumez le téléviseur.

3 Sélectionnez votre pays.

Pour la Suisse et la Belgique, sélectionnez la langue voulue.

Appuyez sur le bouton rouge.

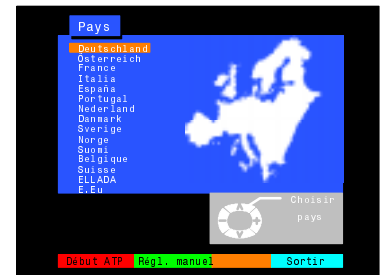

La configuration se fait automatiquement, les chaînes sont identifiées et mémorisées. Si un magnétoscope compatible est connecté à la prise AV2, les paramètres de programme seront téléchargés dans le magnétoscope par l'intermédiaire de la liaison Q-Link (page 17).

Réglage du volume

Changement de chaîne

4 Si vous installez un magnétoscope compatible à la nouvelle liaison Q-Link, vous pouvez maintenant l'allumer. Les paramètres de réglage téléchargés correspondront à ceux du téléviseur. Si vous installez un magnétoscope compatible à la liaison NEXTVIEWLINK, vous devrez commander manuellement le téléchargement. Consultez le mode d'emploi du magnétoscope pour les détails.

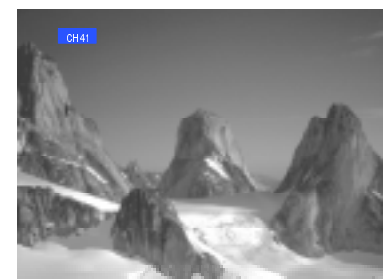
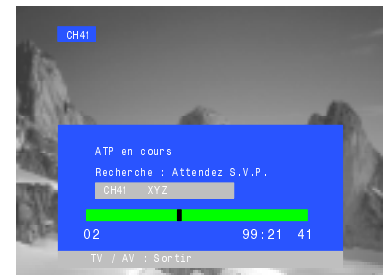

- Si le magnétoscope n'a pas accepté les données téléchargées du téléviseur, vous devrez peut-être sélectionner l'option Téléchargement du menu du magnétoscope.
- Si la liaison Q-Link ne fonctionne pas correctement, vérifiez qu'elle est connectée à la prise AV2 du téléviseur, que le câble PÉRITEL est bien du type "Full Function" et que le magnétoscope est bien compatible aux technologies Q-Link, NEXTVIEWLINK ou similaire. Adressez-vous à votre revendeur pour en savoir plus.
- Pour plus de renseignements sur la liaison Q-Link et l'équipement de connexion, voir les pages 17, 22 et 23.

COMMANDES PRINCIPALES : FAÇADE ET TÉLÉCOMMANDE

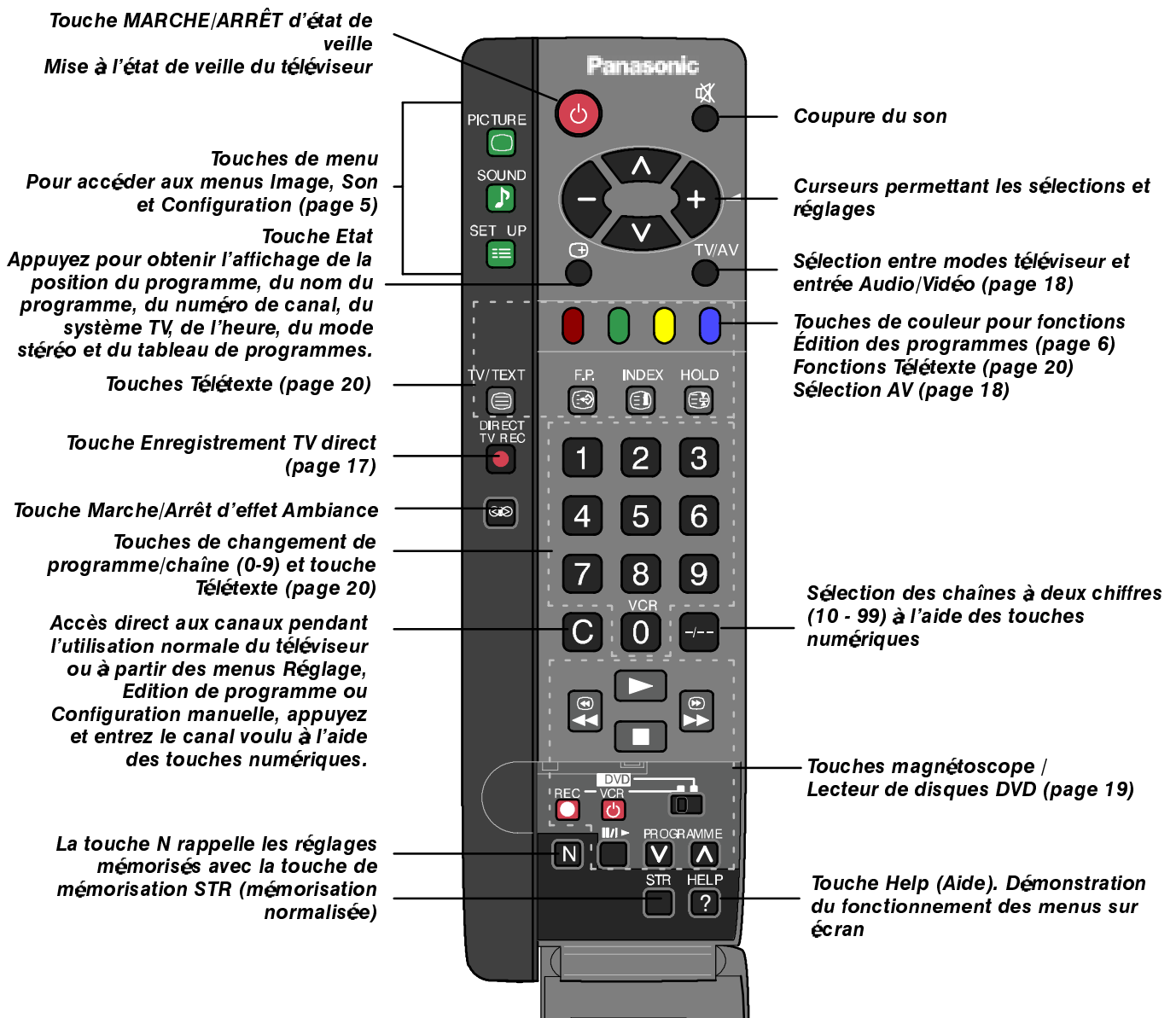
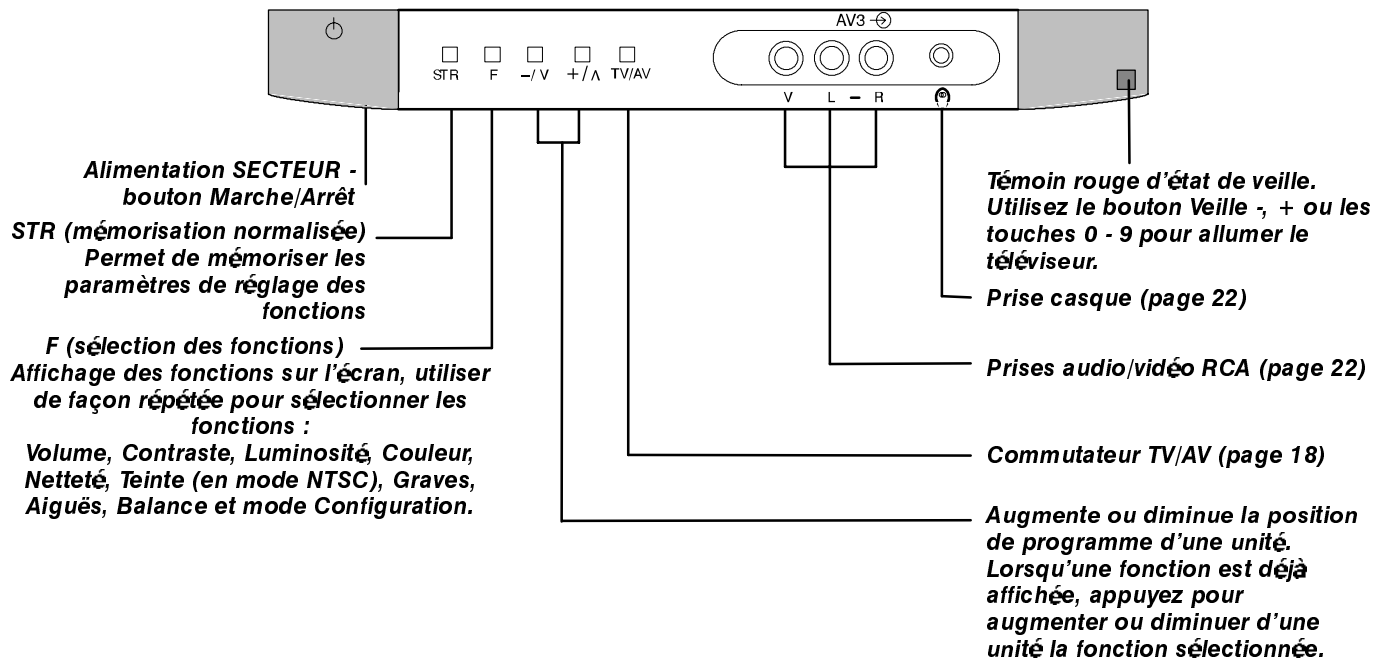

UTILISER LES MENUS SUR ECRAN

Ce téléviseur est équipé d'un système évolué de menus à affichage sur écran qui vous permettent d'accéder aux réglages et aux options.

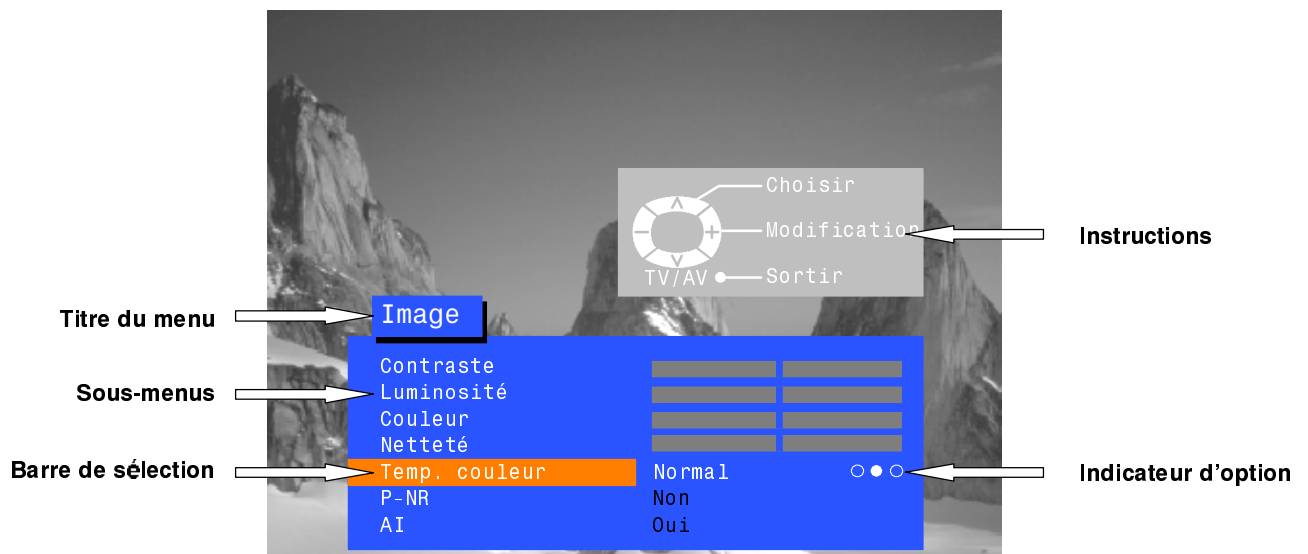

Certaines options, comme **Contraste**, **Luminosité**, **Couleur** et **Netteté** permettent d'augmenter ou de réduire le niveau.

Certains options, comme l'option **Minuterie veille**, vous demandent de faire un choix.

Certaines options, comme le menu **Configuration**, conduisent à un autre menu.

Les touches **IMAGE**, **SON** et **CONFIGURATION** sont utilisées pour ouvrir les menus principaux et pour revenir au menu précédent.

Les touches de curseur haut et bas permettent de déplacer le curseur verticalement sur les menus.

Les curseurs gauche et droit permettent d'accéder aux menus, d'ajuster les niveaux ou de sélectionner les différentes options.

La touche **STR** permet de mémoriser les paramètres après avoir effectué un réglage ou réglé l'état d'une option.

La touche **TV-AV** permet de sortir du système de menu et de revenir à l'écran TV normal.

La touche **HELP** démontre le fonctionnement des menus disponibles. Appuyez sur la touche **HELP** et sélectionnez l'une des options.

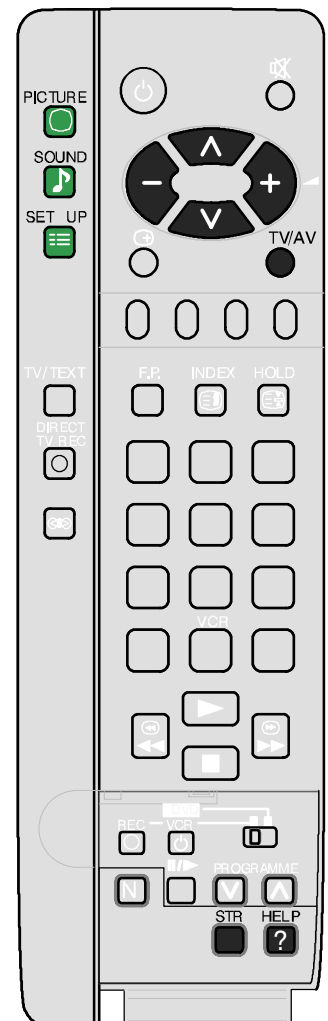
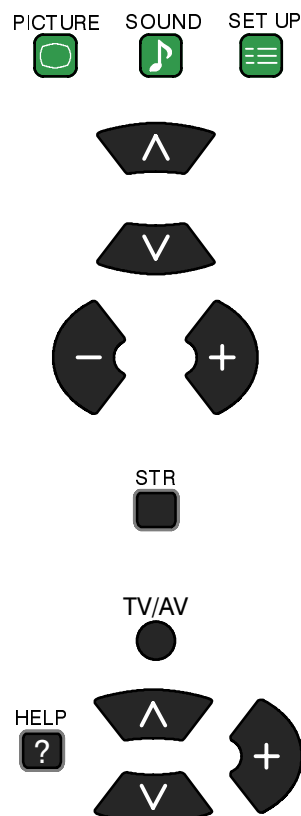

MENU IMAGE

Ce menu vous permet d'effectuer tous les réglages de qualité de l'image.

Ouvrez le menu Image

PICTURE



Sélectionnez l'option de votre choix



Augmentez ou réduisez les niveaux ou réglez l'état des options



Appuyez sur la touche TV/AV pour sortir du menu Image.

TV/AV

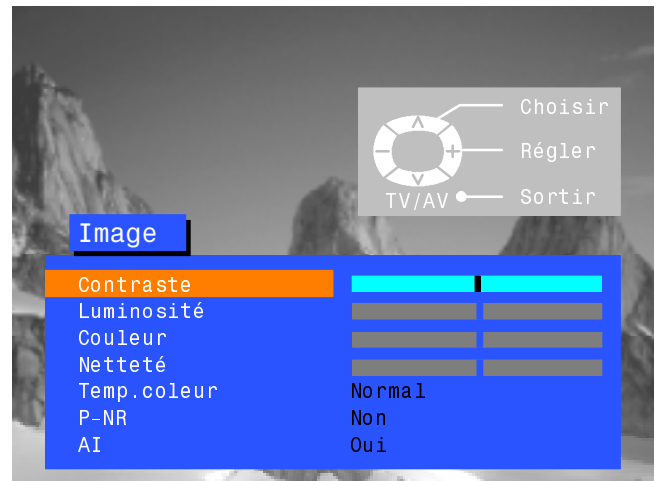

Contraste

Luminosité

Couleur

Netteté

Teinte

Les niveaux de contraste, luminosité, couleur et netteté peuvent être réglés selon vos préférences.

Le réglage de la teinte n'apparaîtra en tant qu'option de menu que si une source de signal NTSC est connectée au téléviseur, pour vous permettre de régler la teinte.

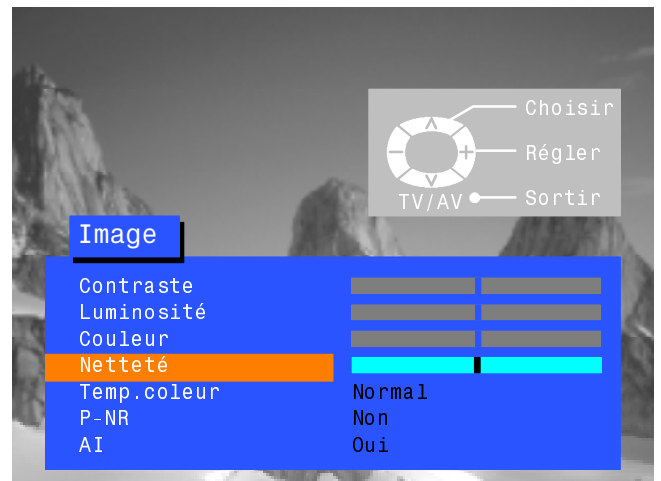

Balance couleur



Le réglage d'équilibrage des couleurs vous permet de régler la couleur dominante de l'image.

P-NR



P - NR réduit automatiquement les parasites indésirables.

AI



Le réglage AI analyse automatiquement l'image reçue et lui applique un traitement pour améliorer le contraste, la profondeur de champ et la vivacité des couleurs.

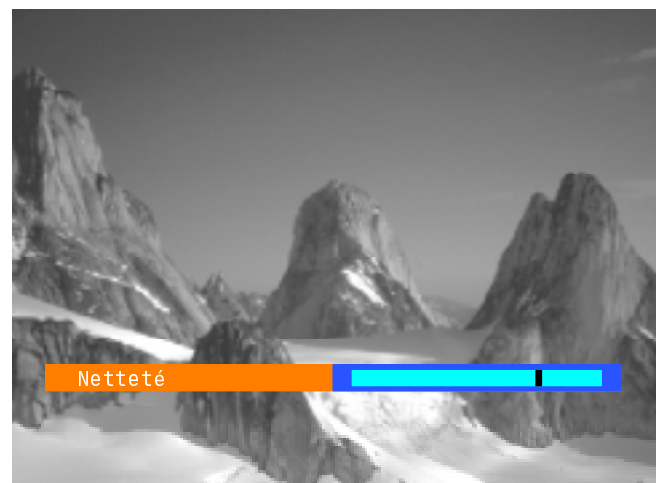

MENU SON

Le menu Son vous permet de régler tous les aspects du son selon vos préférences.

Ouvrez le menu Son

SOUND



Sélectionnez l'option de votre choix



Augmentez ou diminuez les niveaux ou réglez l'état des options



Appuyez sur la touche TV/AV pour sortir du menu Son

TV/AV

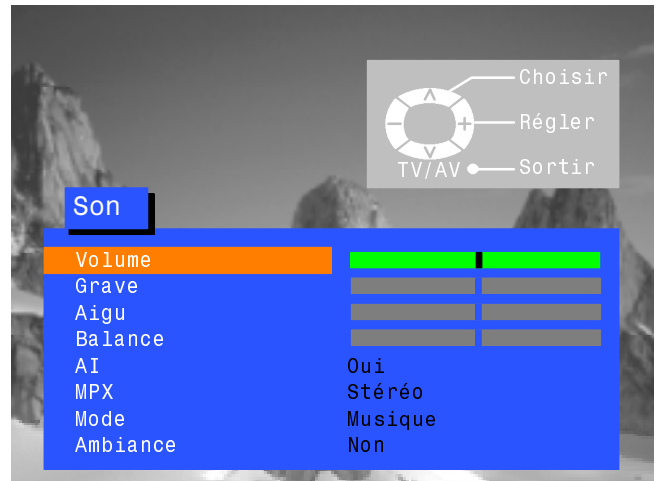

Volume

Le réglage Volume vous permet de régler le niveau de volume général.

Graves

Le réglage Graves vous permet d'accentuer les fréquences les plus basses et peut être augmenté ou diminué.

Aiguës

Le réglage Aiguës vous permet d'accentuer les fréquences les plus hautes et peut être augmenté ou diminué.

Balance

La balance agit sur les niveaux sonores entre les haut-parleurs droit et gauche. Cela permet de régler les niveaux sonores entre les haut-parleurs en fonction de la position d'écoute.

AI



Le réglage AI analyse automatiquement le signal de son reçu et lui applique un traitement pour réduire le niveau de bruits parasites et obtenir la tonalité optimale pour le programme visionné.

MPX



MPX est habituellement réglé en mode Stéréo pour offrir la meilleure reproduction sonore. En cas de dégradation de la réception ou d'indisponibilité du service, nous vous recommandons de passer en mode Mono. Les modes Mono (M1) et (M2) peuvent être sélectionnés si des signaux correspondants sont transmis.

Mode



Le son peut être amélioré durant les modes Musique ou Parole en sélectionnant la fonction appropriée.

Ambiance



L'option Ambiance fournit une stimulation dynamique qui simule l'effet de son spatial amélioré.

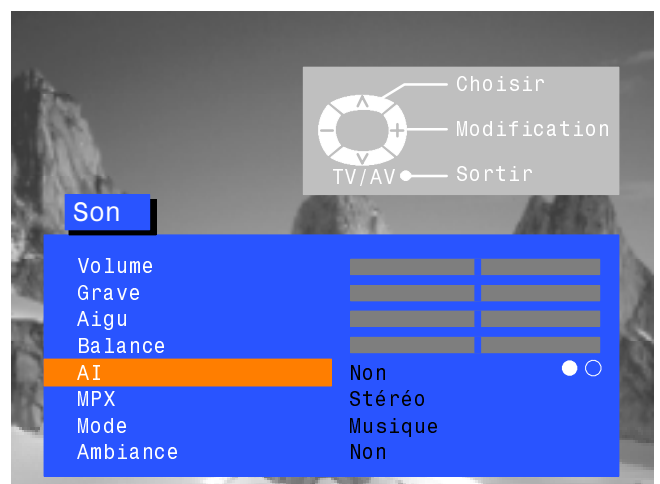
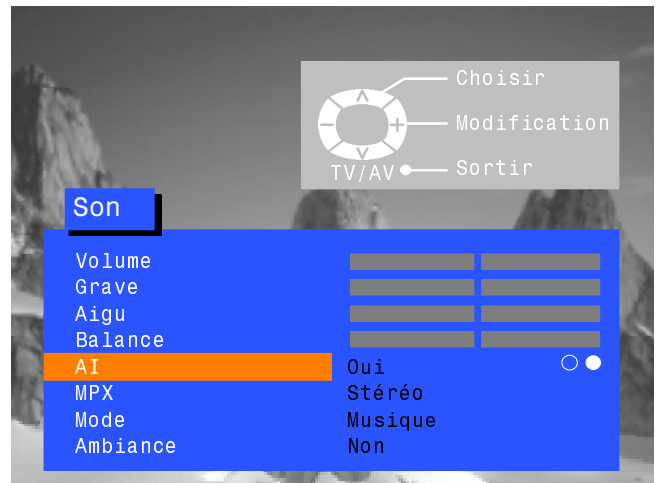

MENU CONFIGURATION

Le menu Configuration vous permet d'accéder à diverses fonctions évoluées, ainsi qu'au menu Réglage.

Ouvrez le menu Configuration



Sélectionnez l'option de votre choix



Augmentez ou diminuez les niveaux ou réglez l'état des options



Appuyez sur la touche TV/AV pour sortir du menu Configuration

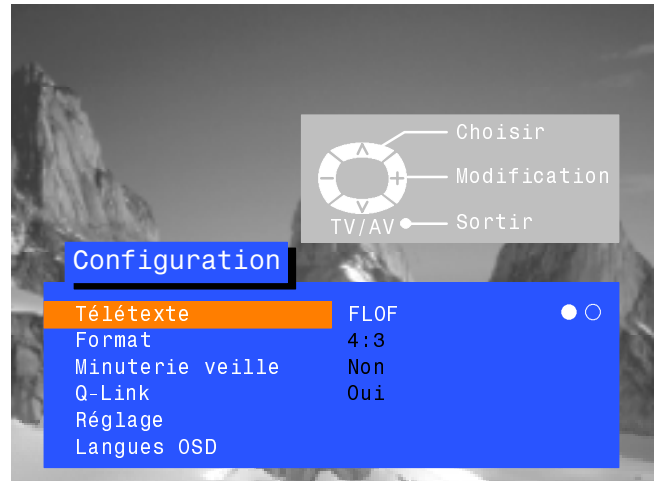

● ○
Télétexte

L'option **Télétexte** vous permet de choisir entre les modes TOP/FLOF ou LIST (page 20).

● ○
Aspect

Aspect vous permet de voir des programmes en format grand écran avec le ratio d'aspect correct (16 : 9).

● ○ ○ ○ ○ ○ ○ ○
Minuterie de veille

La minuterie de veille permet de sélectionner l'heure de coupure du téléviseur sur une plage de 0 à 90 minutes, à intervalles de 15 minutes.

○ ●
Liaison Q-Link

La liaison Q-Link vous permet d'activer ou de désactiver la communication de données avec un magnétoscope compatible (page 17).

Menu Réglage

Le menu **Réglage** vous donne accès à de nombreuses autres fonctions dont : Edition des programmes, Fonction ATP, Réglage fin, Système de couleur et Volume (page 9).

Langue OSD

Le menu **Langue OSD** vous permet de changer la langue utilisée sur tous les menus d'écran (page 16).

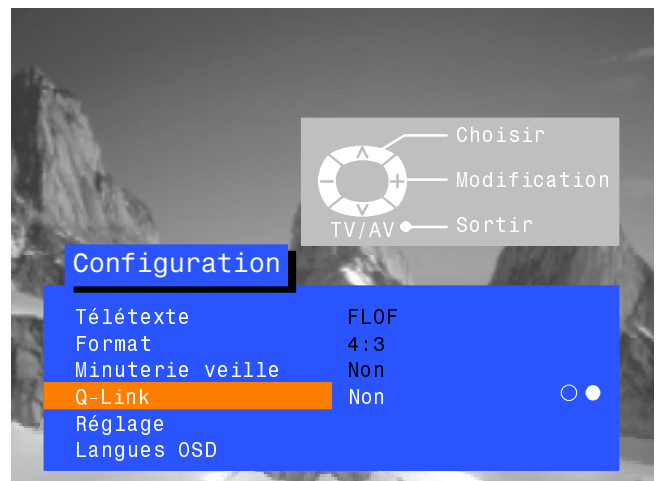
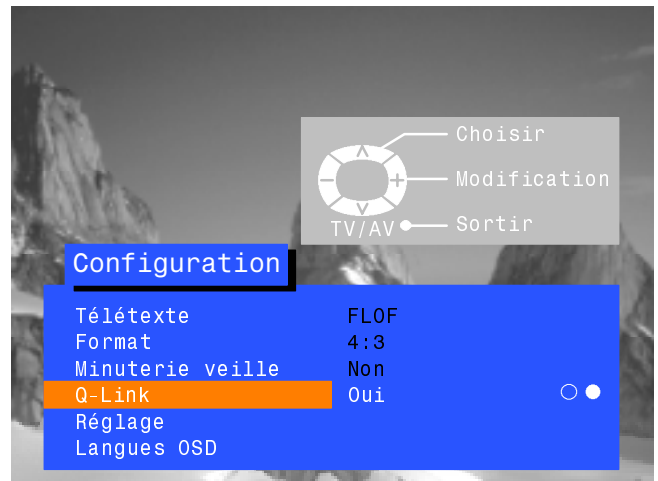

MENU RÉGLAGE

Le menu Réglage vous permet d'accéder aux menus Réglage manuel, Réglage automatique et Réglage fin.

Ouvrez le menu Configuration

CONFIGURATION



Allez au menu Réglage



Entrez dans le menu Réglage



Sélectionnez l'option de votre choix



Augmentez ou diminuez les réglages, réglez l'état des options ou accédez à un autre menu.



Appuyez sur la touche TV/AV pour sortir.

TV/AV

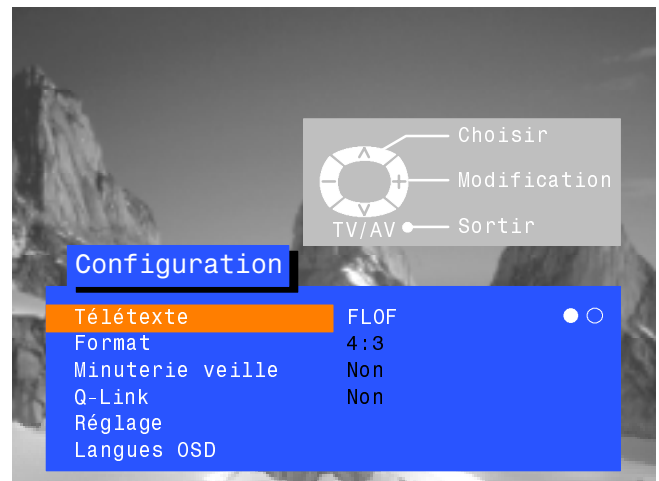

Prog. sélection

L'accès au menu Edition des programmes vous permet de déplacer, d'insérer, d'effacer, de nommer et de bloquer les chaînes et d'accéder au système TV (page 10).

Recherche auto

Le menu Configuration automatique vous permet de reconfigurer automatiquement votre téléviseur (page 14).

Réglage manuel

Le menu Réglage manuel vous permet de régler manuellement les positions de programmes individuels (page 15).

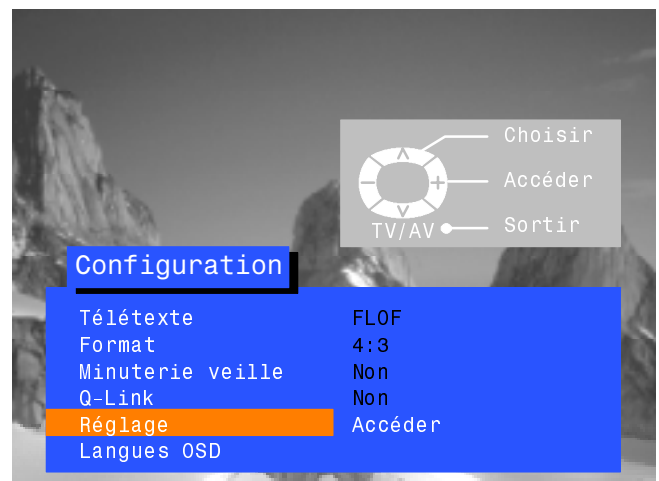

Réglage fin

Cette option vous permet d'effectuer le réglage d'accord fin des chaînes.

Système couleur



Le menu Système couleur vous permet de choisir le standard de transmission correct.

Volume

Vous permet de régler le niveau de volume de chaque chaîne individuelle.

Décodeur (AV2)



Cette option est utilisée quand un décodeur est connecté via AV2. La mettre à l'état ACTIVÉ si un signal codé doit être décodé par le décodeur. La mettre à l'état désactivé après l'utilisation.

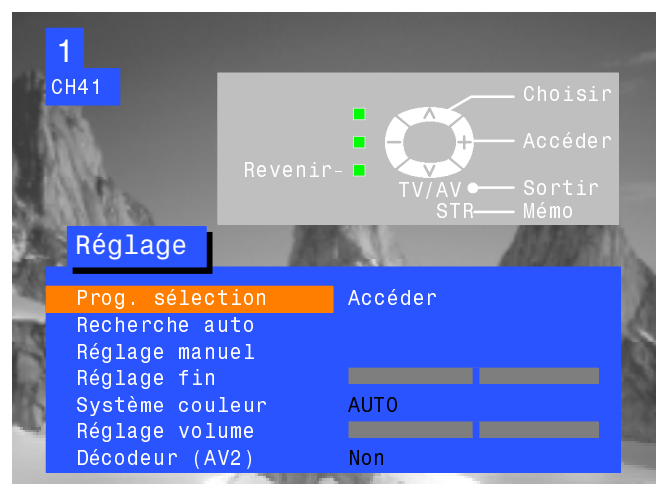

MENU RÉGLAGE - ÉDITION DES PROGRAMMES

Le menu Édition des programmes vous permet d'ajuster les réglages de position des programmes.

Ouvrez le menu Configuration

CONFIGURATION



Allez au menu Réglage



Entrez dans le menu Réglage



Allez au menu Édition des programmes



Entrez dans le menu Édition des programmes



Effectuez les changements voulus (reportez-vous aux sections suivantes)

Appuyez sur la touche STR pour mémoriser les changements

STR



Appuyez sur la touche TV/AV pour sortir du menu Édition des programmes

TV/AV

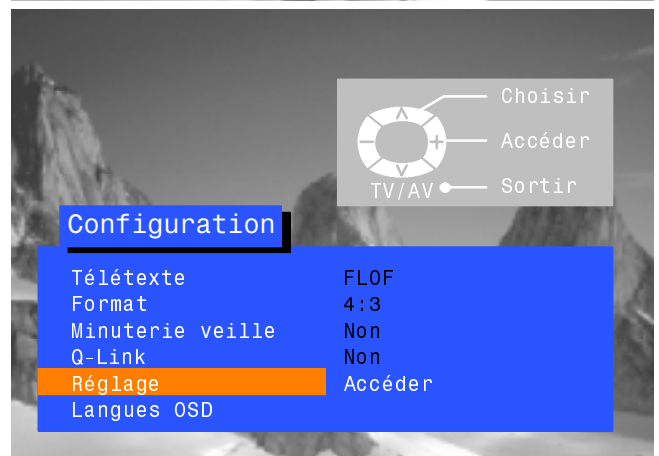
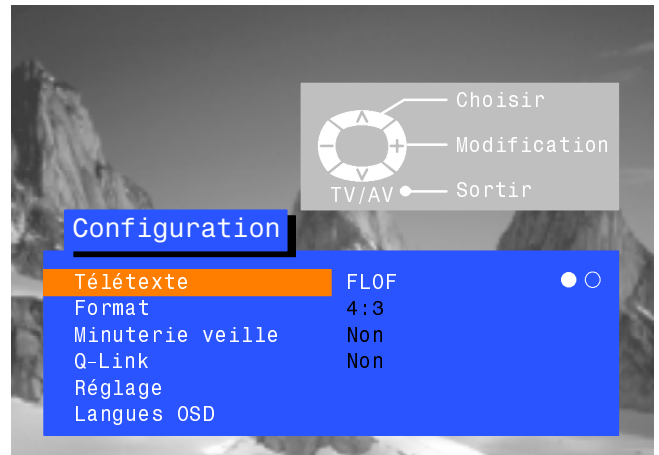

Pour effacer une position de programme inutile

Choisissez la position de programme



Appuyez sur la touche rouge de la télécommande



Appuyez une nouvelle fois sur la touche rouge pour valider



Appuyez sur la touche TV/AV pour sortir du menu Édition des programmes

TV/AV

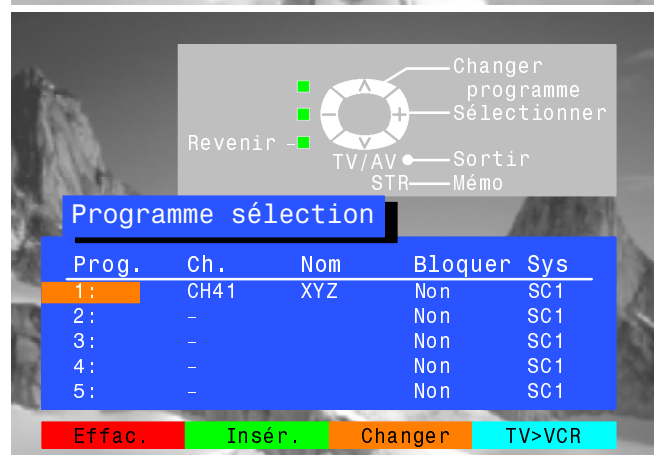
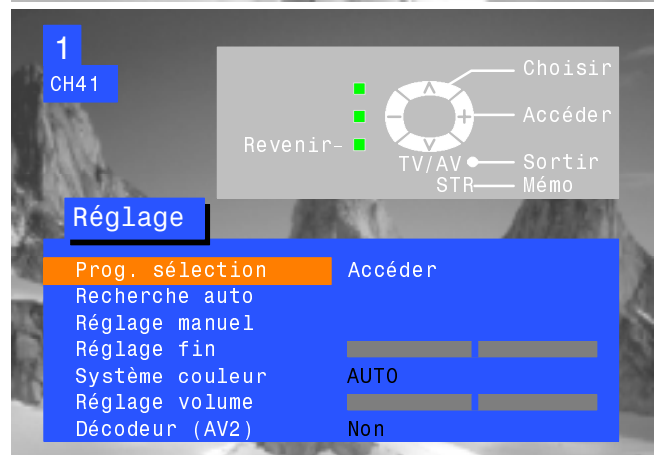

MENU RÉGLAGE - ÉDITION DES PROGRAMMES

Pour ajouter une position de programme

Choisissez la position de programme où sera inséré le nouveau programme



Appuyez sur la touche verte



Appuyez de nouveau sur la touche verte pour valider



Cette position vierge peut maintenant être configurée, nommée, bloquée et utilisée pour le système de télévision de votre choix

Appuyez sur STR pour mémoriser



Appuyez sur la touche TV/AV pour sortir du menu Édition des programmes

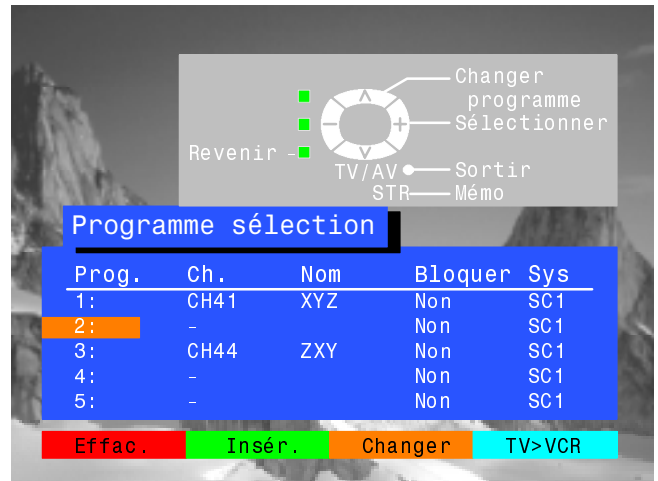

Pour déplacer un programme à une autre position

Sélectionnez la position que vous souhaitez déplacer



Appuyez sur la touche jaune de la télécommande



Sélectionnez la nouvelle position



Appuyez de nouveau sur la touche jaune pour valider



Appuyez sur la touche TV/AV pour sortir du menu Édition des programmes

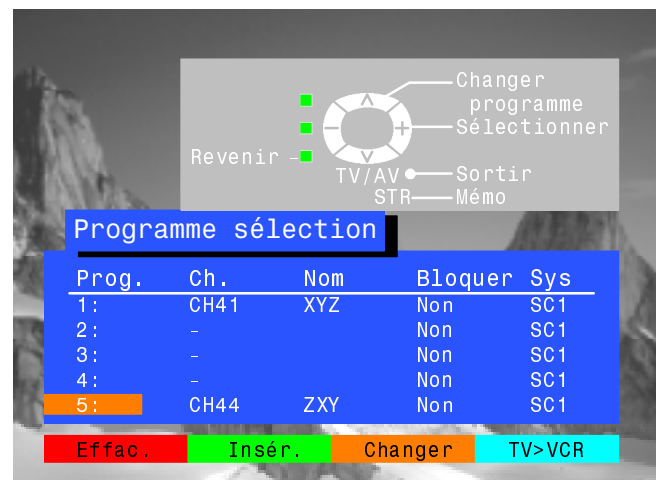
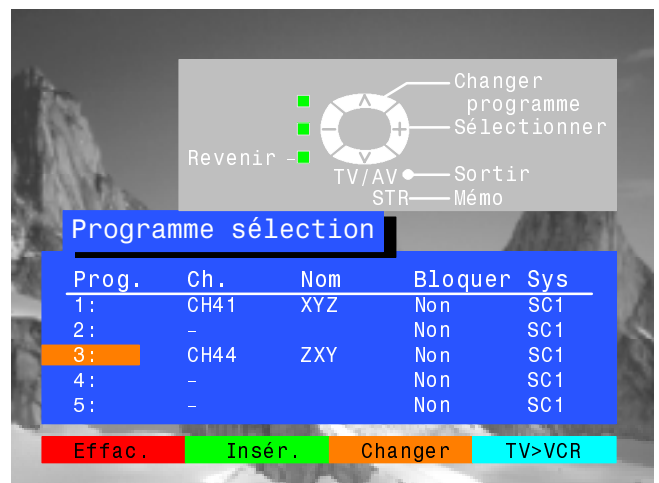

MENU RÉGLAGE - ÉDITION DES PROGRAMMES

Pour régler une position de programme

Sélectionnez la position de programme



Allez à la colonne Canal



Augmentez ou réduisez le numéro de canal ou utilisez la touche 'C' pour l'accès direct au canal (page 4).



Appuyez sur STR pour mémoriser



Appuyez sur la touche TV/AV pour sortir du menu Édition des programmes

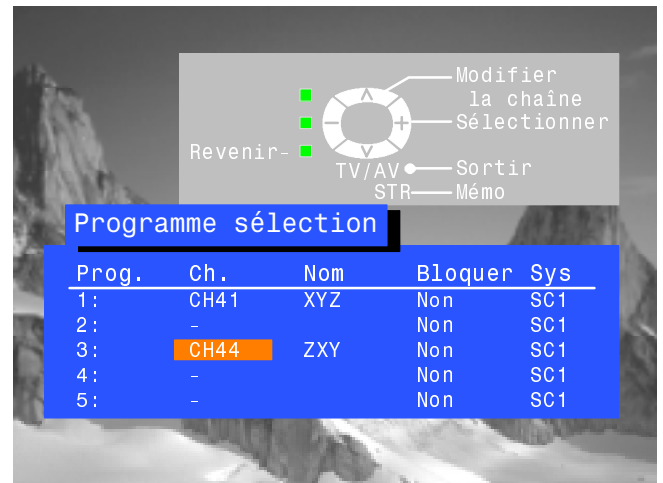

Pour changer le nom d'une position de programme

Choisissez la position voulue



Positionnez-vous sur le nom



Sélectionnez le nouveau premier caractère



Positionnez-vous sur le second caractère



Continuez jusqu'au changement complet du nom

Appuyez sur STR pour mémoriser



Appuyez sur la touche TV/AV pour sortir du menu Édition des programmes

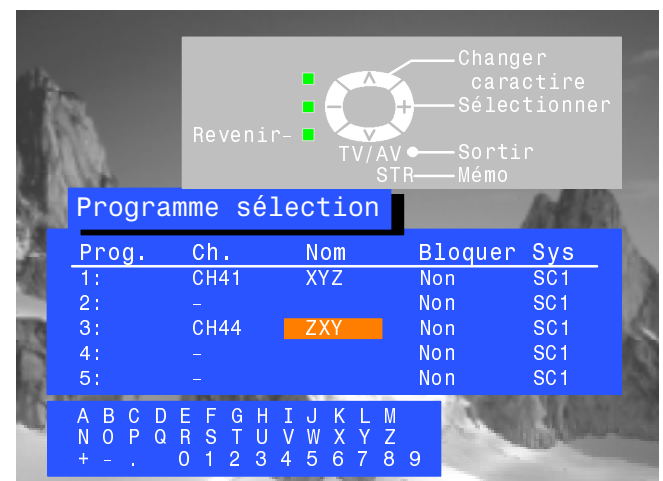

MENU RÉGLAGE - ÉDITION DES PROGRAMMES

Pour bloquer une position de programme afin d'en interdire l'accès

Sélectionnez la position désirée



Positionnez-vous sur la colonne Blocage



Sélectionnez l'état Blocage activé ou désactivé



Appuyez sur STR pour mémoriser

STR



Appuyez sur la touche TV/AV pour sortir du menu Édition des programmes

TV/AV



Note:

Quand une position de programme est bloquée, l'accès direct au canal en utilisant la touche C et les touches numériques de la télécommande n'est pas disponible

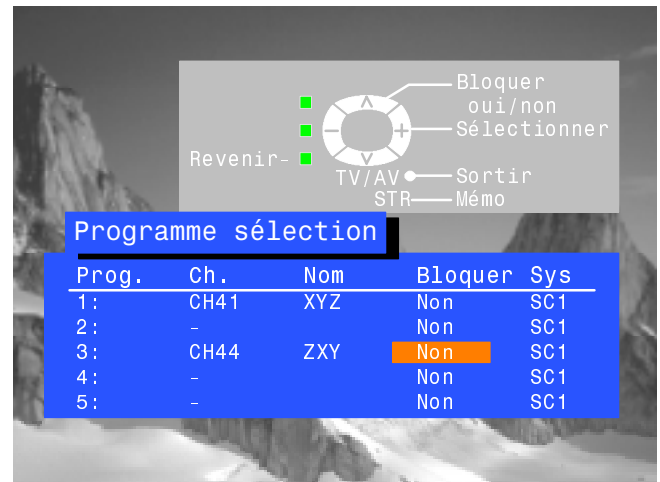

Pour changer le système TV pour une position de programme voulue

Sélectionnez la position désirée



Positionnez-vous sur la colonne Sys



Choisissez le système voulu :

SC1 : PAL B, G, H / SECAM B, G

SC2 : PAL I

SC3 : PAL D, K / SECAM D, K

F : SECAM L/L'



Appuyez sur STR pour mémoriser

STR



Appuyez sur la touche TV/AV pour sortir du menu Édition des programmes

TV/AV

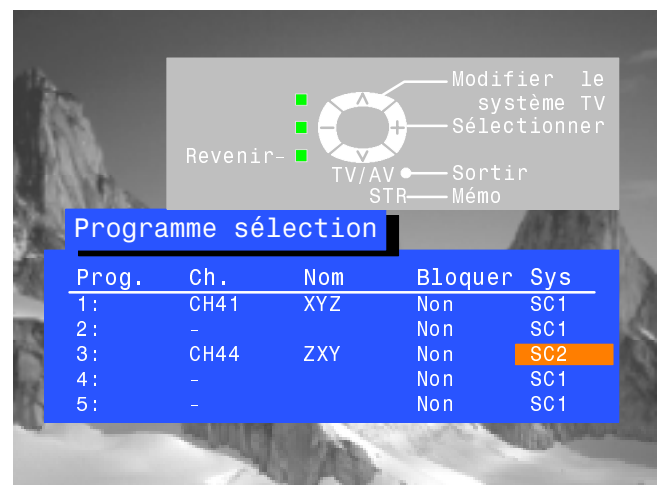

Pour copier les paramètres de programme sur un magnétoscope compatible connecté à AV2

Allez à la colonne Prog.



Appuyez sur le bouton bleu de la télécommande.

Les paramètres du programme sont maintenant transmis au magnétoscope. Cela peut prendre quelques secondes, selon le nombre de chaînes mémorisées.



Appuyez sur la touche TV/AV pour sortir du menu Édition des programmes

TV/AV



MENU RÉGLAGE - ATP (CONFIGURATION AUTOMATIQUE)

Le menu Configuration automatique vous permet de reconfigurer automatiquement votre téléviseur en fonction des chaînes de télévision locales. Cette fonction est utile en cas de déménagement dans une autre région.

Ouvrez le menu Configuration



Allez au menu Réglage



Entrez dans le menu Réglage



Allez au menu Configuration auto



Entrez dans le menu Configuration auto



Appuyez pour confirmer et commencer



Sélectionnez le pays



Appuyez pour lancer la configuration automatique (ATP)



Le téléviseur va chercher, identifier et trier dans l'ordre les chaînes de télévision locales. Si un magnétoscope compatible est connecté à la prise AV2, les paramètres des programmes seront transmis automatiquement au magnétoscope via la liaison Q-Link (page 17).

Une fois cette opération terminée, le téléviseur affichera la position de programme 1.

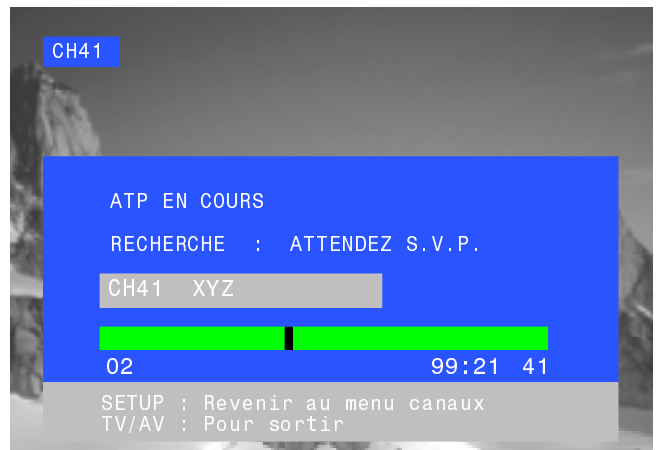
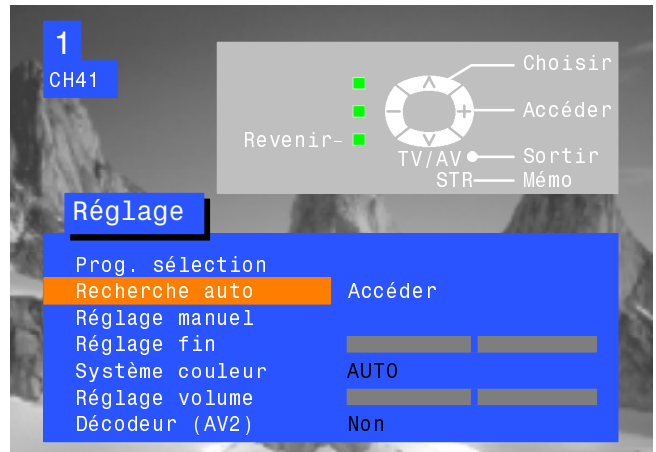
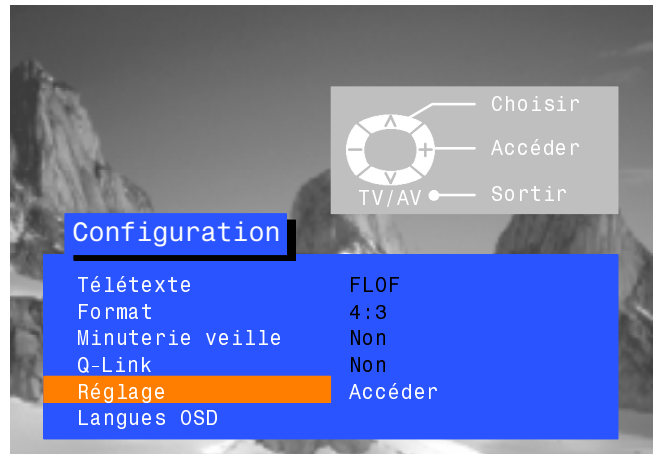

MENU RÉGLAGE - RÉGLAGE MANUEL

Le réglage manuel des positions de programmes peut s'effectuer à partir du menu sur écran ou des commandes en façade.

Menu Réglage manuel

Ouvrez le menu Configuration

SET UP



Allez au menu Réglage



Entrez dans le menu Réglage



Allez à Réglage manuel



Entrez dans Réglage manuel



Sélectionnez la position de programme désirée



Commencez le réglage



Quand le programme voulu est localisé, appuyez sur STR pour mémoriser



Appuyez sur la touche TV/AV pour sortir du menu Réglage manuel.

TV/AV

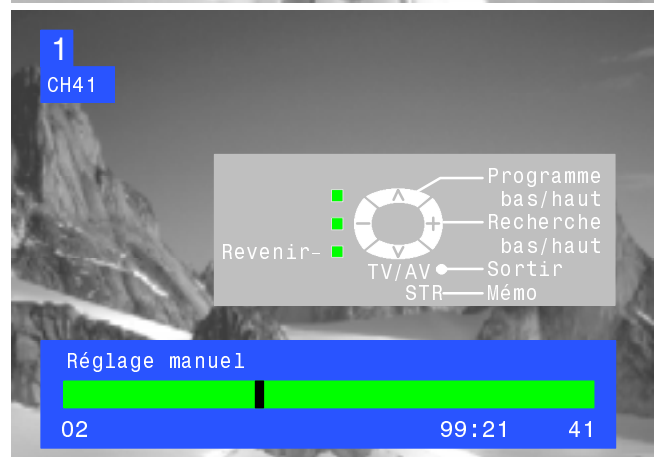
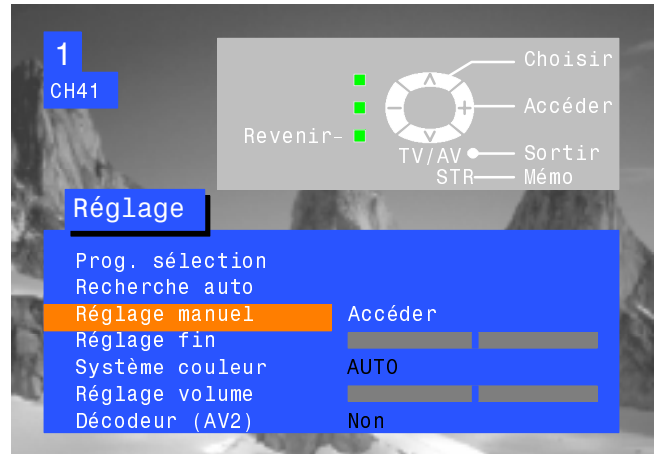

Réglage manuel (commandes en façade)

Appuyez sur la touche F (Façade) jusqu'à obtention du menu « Réglage ».

F



Appuyez sur la touche - ou +

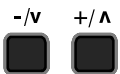

Appuyez sur la touche TV/AV pour alterner entre « Changer programme », « Recherche » ou « Changer système TV »

TV/AV



Appuyez sur - ou + pour changer de position de programme, commencer la recherche ou changer le système TV



Quand la chaîne voulue est localisée, appuyez sur STR pour mémoriser

STR







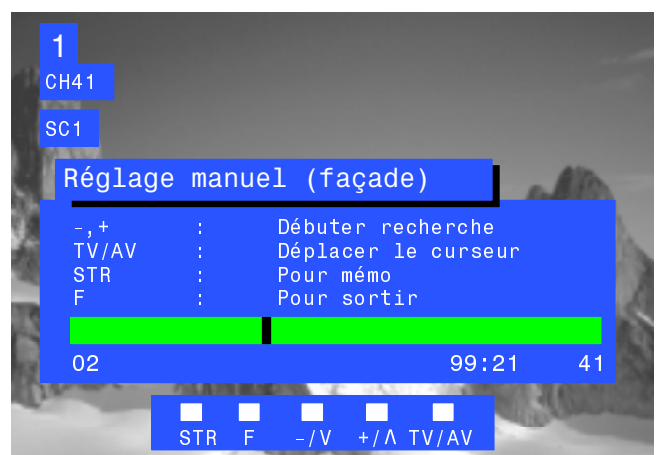



Répétez la procédure ci-dessus pour accorder d'autres programmes, ou appuyez sur la touche F pour sortir.

F



LANGUE OSD

Lors de l'installation initiale du téléviseur, la langue d'affichage sur écran a été réglée en fonction du pays de votre choix. Vous pouvez cependant sélectionner une autre langue à partir du menu Langues OSD.

- Ouvrez le menu Configuration 
- Allez au menu Langue OSD 

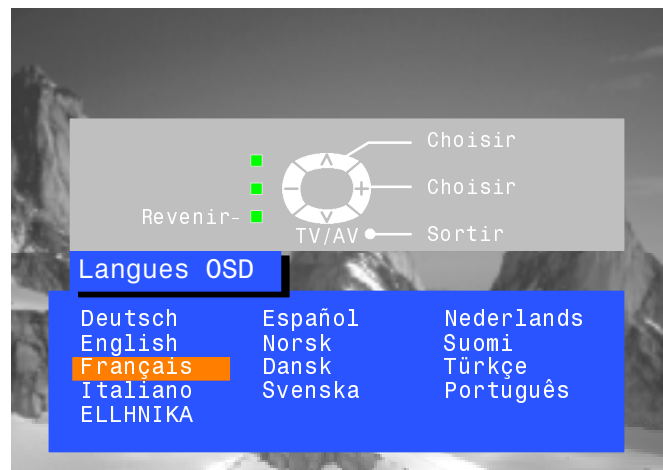
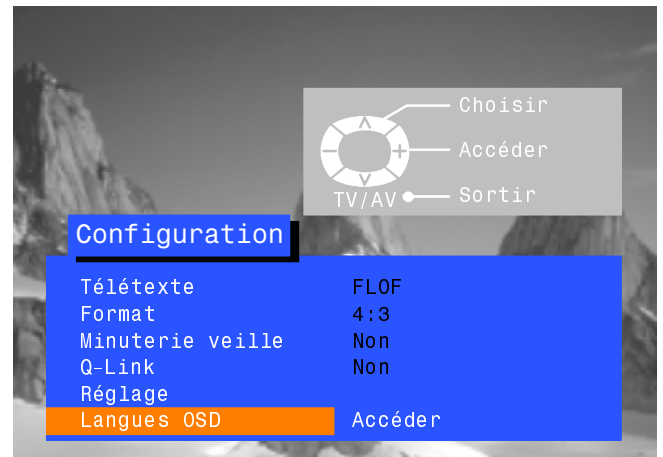
- Entrez dans le menu Langues OSD 

- Sélectionnez l'option de votre choix 

- Appuyez sur la touche TV/AV pour valider votre sélection et sortir 



La liaison Q-Link permet au téléviseur de communiquer avec votre magnétoscope.

Ouvrez le menu Configuration



Allez à Liaison Q-Link



Confirmez que la liaison Q-Link est à l'état "activé".



Appuyez sur la touche TV/AV pour sortir

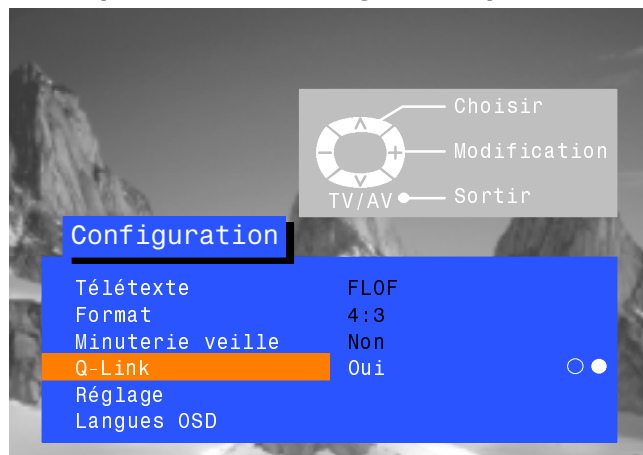

Le magnétoscope doit être connecté par un câble PERITEL (type couvrant toutes les fonctions) entre la prise AV2 du téléviseur et la prise correspondante du magnétoscope. Consultez le mode d'emploi du magnétoscope pour tous renseignements complémentaires. La liaison Q-Link, la liaison NEXTVIEWLINK ou les technologies similaires permettent au téléviseur de commander à un **magnétoscope compatible** d'enregistrer le programme retransmis à ce moment-là sur l'écran ou téléviseur, quelle que soit la position de réglage de programme du magnétoscope. Cela simplifie considérablement l'enregistrement des programmes.

Pour enregistrer l'émission que vous êtes en train de regarder

Appuyez sur la touche DIRECT TV REC de la télécommande



Si le magnétoscope est éteint, il s'allume automatiquement quand vous appuyez sur la touche DIRECT TV REC.

Un message provenant du magnétoscope s'affiche sur l'écran du téléviseur pour indiquer ce qui est enregistré ou que l'enregistrement direct est impossible :

Magnétoscope enreg. prog. préréglé

Magnétoscope enreg. propre tuner

Le magnétoscope enregistre le signal de programme de son propre tuner. Vous pouvez éteindre le téléviseur et laisser le magnétoscope enregistrer de la façon normale.

Source TV en cours d'enregistrement

Le magnétoscope est en train d'enregistrer l'émission retransmise par le téléviseur. Vous ne devez pas changer la position de programme ou éteindre le téléviseur : si vous le faites, le magnétoscope s'arrêtera automatiquement d'enregistrer et s'éteindra.

Pas d'enreg. - CASSETTE PROTEGEE

La languette de protection à l'arrière de la cassette vidéo a été enlevée.

Exemples d'autres messages pouvant être affichés :

Pas d'enreg. - CASSETTE NON INSEREE

Pas d'enreg. - ENREG. DEJA EN COURS

Pas d'enreg. - LECTURE EN COURS

Pas d'enreg. - BANDE ENDOMMAGEE

Enregistrement VCR - VCR ext.

Pas d'enreg. - ABSENCE DE SIGNAL

Pour l'échange des paramètres de réglage

Pour assurer des enregistrements vidéo corrects, le téléviseur et le magnétoscope doivent pouvoir échanger des informations sur les paramètres de réglage (page 13).

- Chaque fois que la fonction Configuration automatique (ATP) est utilisée, les paramètres de réglage sont transmis au magnétoscope.

Fonctions Mise en marche et Arrêt automatiques du téléviseur

Ces fonctions supplémentaires sont disponibles avec la liaison Q-Link de Panasonic.

- Quand vous introduisez une cassette vidéo dans votre magnétoscope et que vous appuyez sur le bouton Marche du magnétoscope, le téléviseur se met automatiquement en marche et sélectionne l'entrée AV2 pour vous permettre de visionner la vidéo.
- Si vous éteignez le téléviseur alors que le magnétoscope est en mode Arrêt, Avance rapide ou Rembobinage, le magnétoscope s'arrêtera automatiquement.

Pour désactiver la liaison Q-Link

Si vous ne souhaitez pas utiliser la liaison Q-Link, allez au menu Configuration, sélectionnez l'option Q-Link et sélectionnez l'état « Désactivé » (Off) (page 8).

Note importante :

Tous les magnétoscopes n'acceptent pas ce système de communications de données. Certains magnétoscopes peuvent accepter certaines fonctions, mais pas d'autres. Consultez le mode d'emploi de votre magnétoscope pour vous informer.

Si la liaison Q-Link est inopérante, commencez par confirmer que le câble PERITEL utilisé est bien du type couvrant toutes les fonctions. Consultez votre revendeur pour vous informer.

SÉLECTION ET CONFIGURATION AV

Le menu Sélection AV vous permet de sélectionner la source AV de votre choix.

Appuyez sur la touche TV/AV

TV/AV



Appuyez sur la touche de couleur appropriée de la télécommande (pendant que les options sont affichées sur l'écran)



Les options disparaissent

Vous pouvez souhaiter faire des réglages dans les menus Configuration ou Son.

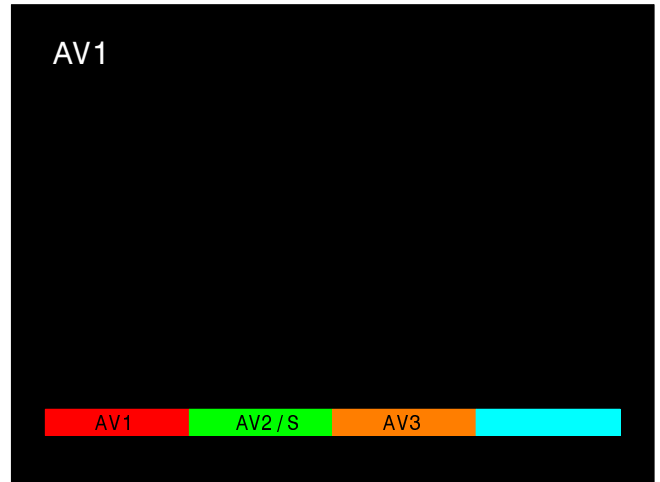

Menu Configuration

Ouvrez le menu Configuration

CONFIGURATION



Sélectionnez l'option de votre choix



Accédez aux réglages ou aux options



Appuyez sur la touche TV/AV pour sortir

TV/AV

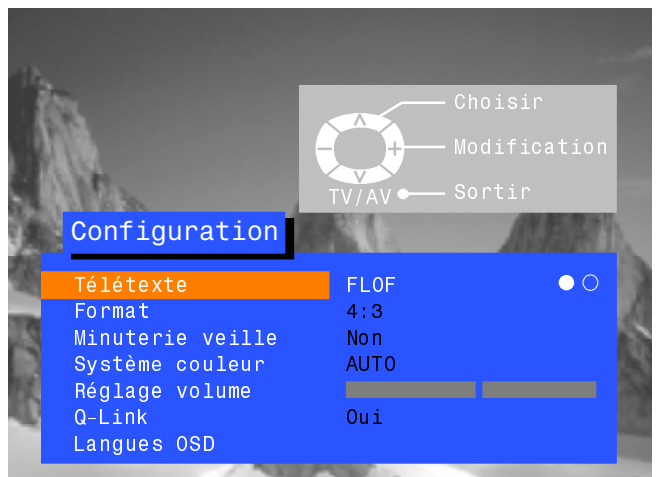

Menu Son

Ouvrez le menu Son

SON



Sélectionnez l'option de votre choix



Accédez aux réglages ou aux options



Appuyez sur la touche TV/AV pour sortir



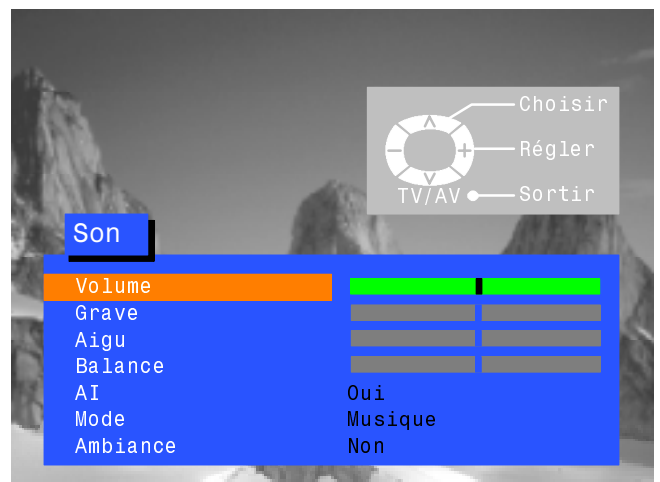





TV/AV



FNCTION MAGNÉSCOPE/LECTEUR DE VIDÉODISQUES DVD

Cette télécommande peut être utilisée avec certains magnétoscopes et lecteurs de vidéodisques au format DVD (Digital Versatile Disc) de la marque Panasonic. Étant donné que certains magnétoscopes et lecteurs de vidéodisques offrent des fonctions différentes, veuillez vous référer au mode d'emploi de l'appareil ou consulter le revendeur pour vous informer.



	<p>État de veille</p> <p>Appuyez sur cette touche pour mettre le magnéscope/lecteur de vidéodisques à l'état de veille. Appuyez à nouveau pour l'allumer.</p>
	<p>Touche magnéscope/lecteur de vidéodisques DVD</p> <p>Utilisez cette touche pour que la télécommande commande le magnéscope ou le lecteur de vidéodisques.</p>
	<p>Lecture</p> <p>Appuyez sur cette touche pour lire la cassette/le disque vidéo.</p>
	<p>Arrêt</p> <p>Appuyez sur cette touche pour arrêter la cassette/le disque vidéo.</p>
	<p>Saut de plage/Avance rapide/Visualisation</p> <p>MAGNÉSCOPE : Appuyez sur cette touche pour commander l'avance rapide. En mode Lecture, appuyez sur cette touche pour visualiser l'image en mode d'avance rapide.</p> <p>LECTEUR DVD : Appuyez une fois sur cette touche pour sauter à la plage suivante. En mode Lecture, appuyez de façon continue sur cette touche pour visualiser l'image en mode d'avance rapide.</p>
	<p>Saut de plage/Rembobinage rapide/Visualisation</p> <p>MAGNÉSCOPE : Appuyez sur cette touche pour rembobiner la bande. En mode Lecture, appuyez sur cette touche pour visualiser la bande en mode de rembobinage rapide.</p> <p>LECTEUR DVD : Appuyez une fois sur cette touche pour sauter à la plage précédente. En mode Lecture, appuyez de façon continue sur cette touche pour visualiser l'image en mode recul rapide.</p>
	<p>Arrêt sur image</p> <p>Appuyez sur cette touche en mode Lecture pour obtenir l'arrêt sur image. Appuyez de nouveau pour reprendre la lecture normale.</p>
	<p>Défilement</p> <p>Appuyez pour augmenter/diminuer d'une unité la position de programme du magnéscope.</p>
	<p>Enregistrement</p> <p>Appuyez sur cette touche pour enregistrer.</p>

FONCTION TÉLÉTEXTE

- Les fonctions de Télétexte varient selon les sociétés de radiodiffusion et ne sont disponibles que si la chaîne sélectionnée transmet le Télétexte.
- En appuyant sur la touche Image en mode Télétexte, la fonction de contraste affiche une barre de couleur cyan, appuyez sur ◀▶ pour modifier le réglage selon les besoins.
En appuyant sur la touche Configuration en mode Télétexte, les options de fonctions spéciales sont affichées en bas de l'écran.
- En mode Télétexte, le volume peut toujours être modifié pour s'adapter au niveau de réception désiré.

En quoi consiste le mode LIST (LISTE) ?

En mode LIST, quatre numéros de page de couleurs différentes apparaissent en bas de l'écran. Chacun de ces numéros peut être changé et enregistré dans la mémoire du téléviseur.

En quoi consiste le mode FASTEXT (TEXTE RAPIDE) ?

En mode FASTEXT, quatre sujets de couleurs différentes apparaissent en bas de l'image. Pour obtenir plus d'information sur l'un de ces sujets, appuyez sur le bouton coloré correspondant. Cette fonction permet d'obtenir rapidement des informations sur les sujets indiqués.

En quoi consiste le mode TOP Télétexte ?

La fonction Top Télétexte rend la sélection des pages de Télétexte voulues plus facile et plus rapide. En fait, l'accès aux pages est instantané, appuyez sur le bouton et la page apparaît.

Comment fonctionne cette option ?

L'option TOP Télétexte utilise quatre touches colorées, rouge, verte, jaune et bleue, pour sélectionner les informations suivantes.

- Pour vous déplacer d'une catégorie de spectacle à une autre (SPORT par exemple), utilisez la touche bleue. Une fois à l'intérieur de la catégorie SPORT, vous pouvez sélectionner des activités différentes telles que le tennis, le football, le basket-ball, etc., en utilisant la touche jaune. Quand la dernière activité de la catégorie est atteinte, la touche jaune vous fait passer à la catégorie de spectacle suivante.
- La touche verte sélectionnera la page suivante vers le HAUT.
- La touche rouge sélectionnera la page suivante vers le BAS.

Quels sont les avantages ?

- Sélection de la page au simple toucher d'un bouton.
- Sélection facile, étape par étape, dans les catégories d'activités voulues.
- Réduction du temps d'attente.
- Si vous entrez un numéro de page non existant, un point d'interrogation apparaît en bas de l'écran.
- La ligne d'état en bas de l'écran vous indique toujours quel bouton vous conduira à l'information souhaitée.



Mode TV/Télétexte

Appuyez sur la touche TV/TEXT.
La page Télétexte s'affiche à l'écran.
Appuyez à nouveau sur cette touche pour revenir en mode TV.



Sélection des pages

Les pages peuvent être sélectionnées de deux manières :

- a. Appuyez sur les touches de défilement pour accroître ou décroître le numéro de page d'une unité à la fois.
- b. En entrant le numéro de page à l'aide des touches 0 à 9 de la télécommande.

CONFIGURATION



Full / Top / Bottom (Plein / Haut / Bas)

Appuyez sur la touche CONFIGURATION pour afficher les fonctions spéciales, puis sur la touche verte.
Appuyez une nouvelle fois sur la touche verte pour agrandir la partie INFÉRIEURE de l'écran.
Appuyez une nouvelle fois pour revenir à l'affichage normal plein écran (FULL).

CONFIGURATION



Reveal (Révéler)

Appuyez sur la touche CONFIGURATION pour afficher les fonctions spéciales, puis sur la touche rouge pour révéler les mots cachés, par exemple, les réponses aux pages de jeux. Appuyez de nouveau pour cacher les réponses.



Touches rouge / verte / jaune / bleue

En mode TOP ou FASTEXT, ces dernières correspondent aux différents sujets de couleur.
En mode LIST (LISTE), elles correspondent aux différents numéros de pages colorées.



List Store (Mémoire de liste)

En mode LIST, les quatre numéros de page peuvent être changés pour les positions de chaînes 1 - 25 seulement. Pour ce faire, appuyez sur l'une des touches de couleur et entrez le nouveau numéro de page.
Pressez et maintenez enfoncée la touche STR jusqu'à ce que les numéros de page changent de couleur.

FONCTION TÉLÉTEXTE

Il n'est pas possible de changer la position du programme en mode Flash d'informations, Mise à jour ou Accès aux sous-pages.

HOLD



Maintien de la page

Appuyez sur la touche HOLD pour retenir la page Télétexte lors de la consultation d'informations courant sur plusieurs pages. Appuyez de nouveau pour revenir à la mise à jour automatique.

F.P.



Page préférée F.P.

Cette fonction permet de mémoriser une page et de la rappeler instantanément. Pour mettre la page en mémoire, le téléviseur doit être en mode Liste et la position de programme doit être entre 1 et 25. Appuyez sur la touche **bleue** pour sélectionner le numéro de page, puis appuyez sur la touche **STR** et tenez la enfoncée. Le numéro de page est alors mémorisé. Appuyez sur la touche **F.P.** pour rappeler cette page.

Update Display (Mise à jour)

Appuyez sur la touche **CONFIGURATION** pour afficher les fonctions spéciales, puis sur la touche **jaune** pour voir l'image télévisée, tout en cherchant une page Télétexte. Lorsque la page est trouvée, l'écran affichera le numéro de la page en haut à gauche. Appuyez sur la touche **jaune** pour voir la page. Appuyez sur **TV/TEXT** pour revenir en mode TV normal.

CONFIGURATION



News Flash (Flash d'informations)

Lorsqu'une page de flash d'informations a été sélectionnée, appuyez sur la touche **CONFIGURATION** et sur la touche **jaune** pour regarder la télévision normalement. Lorsque la mise à jour d'un flash d'informations sera captée, le numéro de page sera affiché sur l'écran. Appuyez alors sur la touche **jaune** pour afficher le flash d'informations. Appuyez sur **TV/TEXT** pour revenir en mode TV normal.

Update (Mise à jour)

Appuyez sur la touche **CONFIGURATION** et sur la touche **jaune** pour visualiser la mise à jour d'informations sur certaines pages. Lorsqu'une mise à jour est captée, le numéro de page est affiché en haut de l'écran, à gauche. Appuyez sur la touche **jaune** pour visualiser la page. Appuyez sur **TV/TEXT** pour revenir en mode TV normal.

Accès aux sous-pages codées

Lorsque les informations Télétexte occupent plus d'une page, le système de changement automatique des sous-pages pourra mettre un certain temps avant d'atteindre la sous-page voulue. Il est possible d'entrer le numéro de sous-page souhaité et de continuer à suivre le programme normal jusqu'à ce que la sous-page correcte ait été trouvée. Sélectionnez le numéro de page voulu à l'aide des touches 0-9.

Appuyez sur la touche **CONFIGURATION**, puis sur la touche **bleue** ; T**** s'affichera en haut à droite de l'écran.

Entrez le numéro de sous-page désiré avant que le T**** ne disparaisse. Pour sélectionner la page 6, entrez 0, 0, 0 et 6.

(Si vous êtes en mode LIST, un « T » apparaîtra dans la fenêtre du bas).

Appuyez sur la touche **jaune** pour regarder une émission de télévision normale. (Appuyez sur **CONFIGURATION** et sur la touche **jaune** en mode LIST).

Lorsque la page est disponible, appuyez sur la touche **jaune** pour voir la page. Pour effacer la page, utilisez l'un des moyens suivants :

- Appuyez sur **CONFIGURATION**.
- Sélectionnez un nouveau numéro de page.
- Appuyez sur **TV/TEXT** pour revenir en mode TV normal.

CONFIGURATION



INDEX



Index

Appuyez sur INDEX pour revenir sur la page d'index principal. Selon la façon dont les informations sont transmises, vous devrez peut-être presser plus d'une fois cette touche pour revenir à l'index principal.

Via les prises avant AV3 RCA audio / vidéo et la prise de casque



Pressez et relâchez pour ouvrir

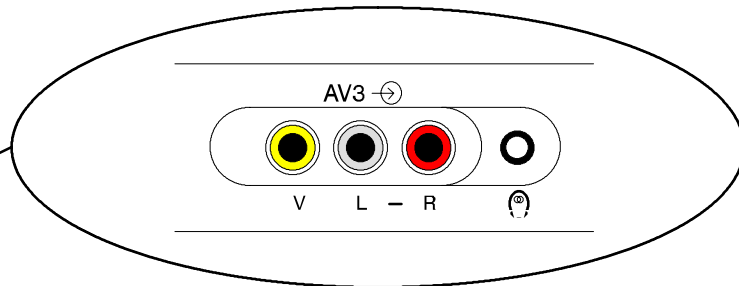

V L - R

Entrée vidéo à prise V

Entrée audio à prises G/D

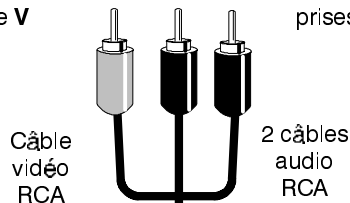

Câble vidéo RCA

2 câbles audio RCA

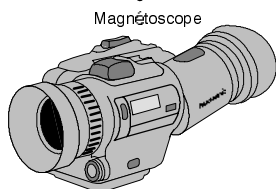

Sortie prise casque



Fiche jack stéréo 3,5 mm

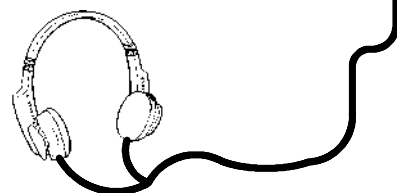

CASQUE STÉRÉO avec fiche jack 3,5 mm

Note :

Les équipements auxiliaires et les câbles représentés ne sont pas fournis avec le téléviseur.

■ Brochage des prises PERITEL

Prise PERITEL 21 broches AV1

Connecteur de masse	21		20	Entrée CVBS (vidéo)
Sortie CVBS (vidéo)	19		18	Masse état RVB
Masse CVBS	17		16	Etat RVB
Entrée rouge	15		14	Masse
Masse rouge	13		12	----
Entrée verte	11		10	----
Masse verte	9		8	Etat CVBS (vidéo)
Entrée bleue	7		6	Entrée audio (G)
Masse bleue	5		4	Masse audio
Sortie audio (G)	3		2	Entrée audio (D)
Sortie audio (D)	1			

Les entrées adéquates pour AV1 incluent RVB (rouge/vert/bleu).

Prise PERITEL 21 broches AV2

Connecteur de masse	21		20	Entrée CVBS (vidéo)
Sortie CVBS (vidéo)	19		18	Masse
Masse CVBS	17		16	----
Entrée SC	15		14	Masse
Masse	13		12	----
----	11		10	Liaison Q-Link
Masse	9		8	Etat vidéo CVBS
----	7		6	Entrée audio (G)
Masse	5		4	Masse audio
Sortie audio (G)	3		2	Entrée audio (D)
Sortie audio (D)	1			

Les broches AV2 15 et 20 dépendent de la commutation S-VHS / VIDÉO AV2



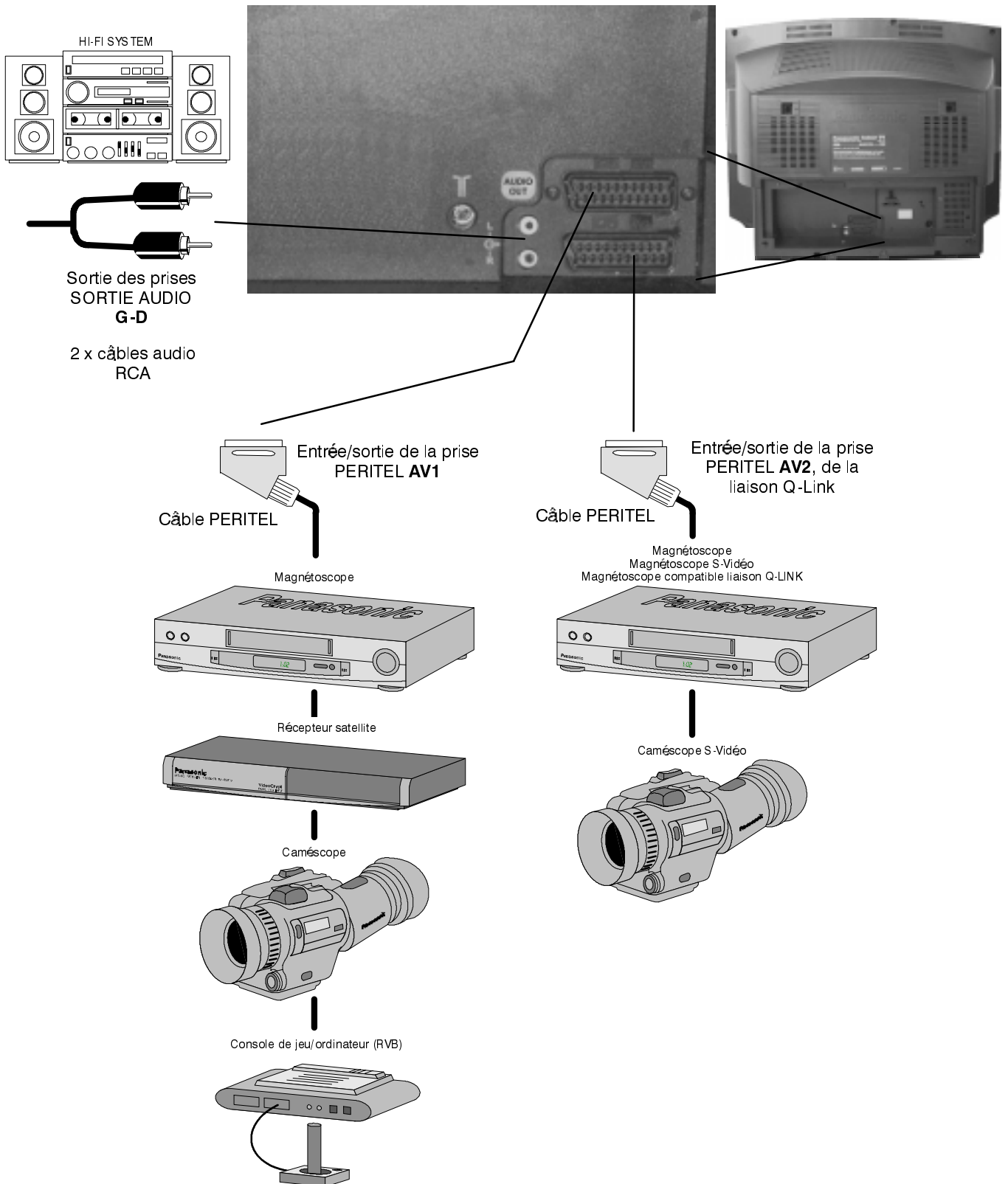



Via les prises arrière PERITEL 21 broches AV1/AV2(S) et la prise de sortie audio RCA

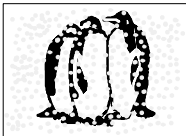
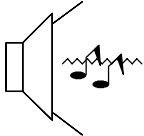

Notes :

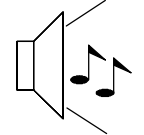
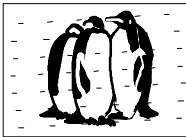
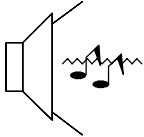
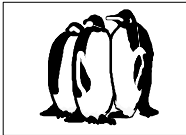
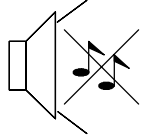
L'équipement auxiliaire et les câbles représentés ne sont pas fournis avec ce téléviseur.
Ne branchez pas d'ordinateur muni d'une sortie TTL (5 V) sur ce téléviseur.

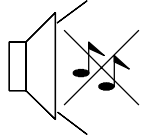
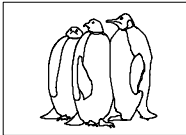
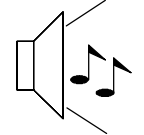
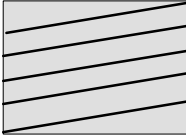
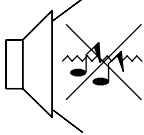
DIAGNOSTIC DES PANNES

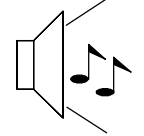
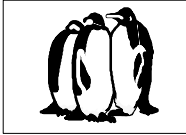
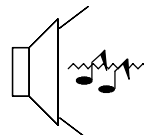
Symptômes		Vérifier
Image	Son	
 Image neigeuse	 Son discordant	La position, l'orientation ou le raccordement de l'antenne.
 Image démultipliée	 Son normal	La position, l'orientation ou le raccordement de l'antenne.
 Parasites	 Son discordant	La proximité d'appareils électroménagers de voitures/motocyclettes d'éclairages fluorescents Sélectionnez la fonction PN-R dans le menu Image pour réduire la distorsion de l'image
 Image normale	 Pas de son	Le réglage de volume Si la coupure de son est activée
 Pas d'image	 Pas de son	Si le téléviseur est en mode AV Si la prise secteur est bien branchée Si le téléviseur est allumé Si les niveaux de son et d'image sont réglés au minimum Si le téléviseur est à l'état de veille
 Pas de couleur	 Son normal	Si le réglage des couleurs est au minimum
 Mauvaise image ou distorsion	 Son faible ou pas de son	Réaccorder le(s) canal (canaux).
 Taches de couleur	 Son normal	S'il y a une interférence magnétique d'un équipement non blindé Si le téléviseur a été déplacé alors qu'il était allumé. Dans ce cas, l'éteindre pendant au moins 30 minutes.
 Image normale	 Son faible ou discordant	La réception du son peut s'être dégradée. Mettre le réglage MPX (menu Son) sur Mono, jusqu'à ce que la réception s'améliore.

INFORMATIONS GENERALES

■ Dépannage

Avant de faire appel au réparateur, déterminez les symptômes de la panne à l'aide du guide de diagnostic de la page précédente. Pour tout dépannage, adressez-vous à votre revendeur Panasonic en indiquant le numéro du modèle et le numéro de série (figurant à l'arrière du téléviseur).

■ Consoles de jeux / Ordinateurs personnels

L'utilisation prolongée de jeux vidéo ou d'ordinateurs personnels peut provoquer un marquage permanent de l'écran d'un téléviseur. Cette détérioration permanente du tube cathodique peut être limitée en respectant les consignes suivantes :

- Réduisez les réglages de luminosité et de contraste au minimum.
- Ne laissez pas votre téléviseur allumé de manière continue lorsque vous l'utilisez avec une console de jeu vidéo ou un ordinateur personnel.
- Cette détérioration du tube cathodique n'est pas due à un défaut de fonctionnement et elle ne tombe donc pas sous la garantie Panasonic.

■ Mise en mémoire des dernières sélections

Certaines fonctions disposent d'une mémorisation des dernières sélections opérées, ce qui signifie que les réglages actifs au moment où le téléviseur est éteint seront rétablis quand le téléviseur sera rallumé :

Programme	Teinte
Langue OSD	(M.NTSC / NTSC seulement)
Position AV	Contraste
Volume	Netteté
MPX	Aspect
Graves	Veille
Aiguës	Intelligence artificielle (AI) (Image et Son)
Balance	Couleur
Balance couleur	Luminosité
Etat	Ambiance
P-NR	Mode Télétexte
Mode	Liaison Q-Link
Decodeur (AV2)	

■ Mise en veille automatique

Si le téléviseur n'est pas éteint lorsque la chaîne de télévision cesse d'émettre, le mode de veille s'enclenchera automatiquement après 30 minutes. Cette fonction n'est pas disponible lorsque le téléviseur est en mode AV.

CARACTÉRISTIQUES

		TX-28EX1F	
Alimentation électrique		220-240 V 50 Hz C.A.	
Consommation		85W	
Consommation en attente		1,8W	
Tube image Diagonale visible		66 cm	
Sortie audio (musique)		2 x 15 W, impédance 8 Ω	
Dimensions	H	596,5 mm	
	L	778,0 mm	
	P	479,0 mm	
Poids (kg)		32	
Systèmes de réception/nom de bande		PAL B, G, H, I, PAL-60, SECAM B,G SECAM L/L' VHF E2 - E12 VHF H1 - H2 (ITALIE) VHF A - H (ITALIE) UHF E21 - E69 CATV (S01 - S05) CATV S1 - S10 (M1 - M10) CATV S11 - S20 (U1 - U10) CATV S21 - S41 (Hyperband)	
		PAL D,K, SECAM D,K VHF R1 - R2 VHF R3 - R5 VHF R6 - R12 UHF E21 - E69	
		PAL 525/60 Lecture de cassettes NTSC à partir de magnétoscopes PAL M.NTSC Lecture de magnétoscopes 4,43 MHz NTSC (entrée AV uniquement) Lecture de magnétoscopes NTSC	
Antenne - arrière		UHF / VHF	
Casque - avant		3,5 mm, impédance 8 Ω	
AV - arrière		AV1 - prise 21 broches - entrée/sortie audio/vidéo, entrée RVB AV2 - prise 21 broches - entrée/sortie audio/vidéo, entrée S-Vidéo, liaison Q-Link 2 x sorties audio RCA	
AV - avant		AV3 - 2 x entrées audio RCA, 1 x entrée vidéo RCA	

Ces caractéristiques peuvent être modifiées sans préavis. Les dimensions et poids indiqués sont approximatifs.